

Marca: **BMC**

Modelo: **Todas las Cajas Registradoras Fiscales**

**MODELO: CR280 (PLUS)
VERSION FISCAL PARA VENEZUELA**

V 1.5

LECTURA DE MEMORIA FISCAL



VISTA DE TECLADO



1. Para emitir reportes Z es necesario colocar la llave en la posición Z como lo muestra el grafico.
2. elegir por lo menos un cajero de la siguiente forma:

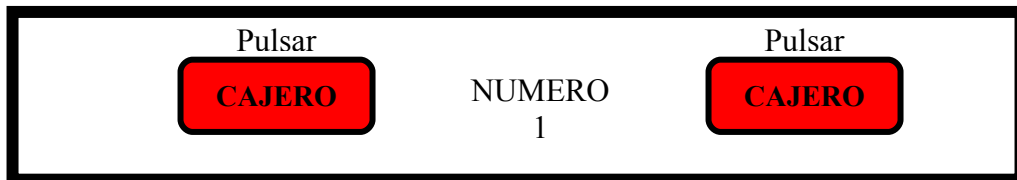

3. Para emitir reportes debemos conocer el número de Z o la fecha.
 - a. Reportes por numero de Z o rango de Z:

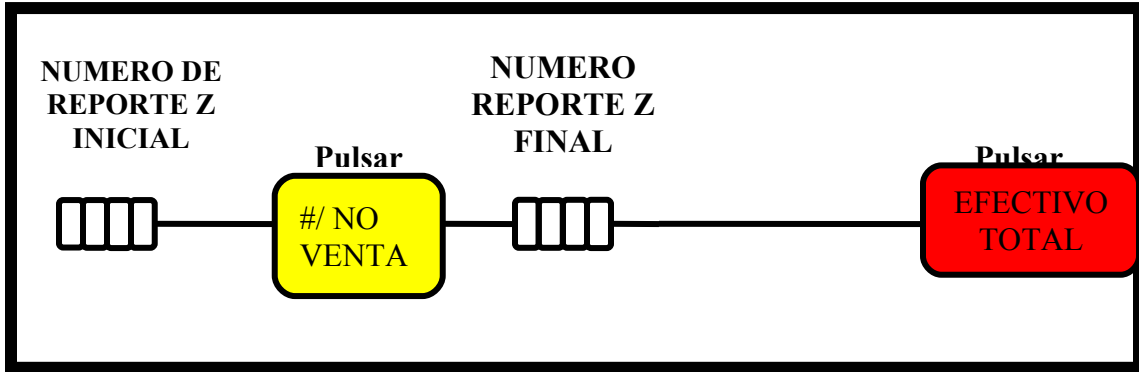

b. Reportes por fecha o rango de fecha:

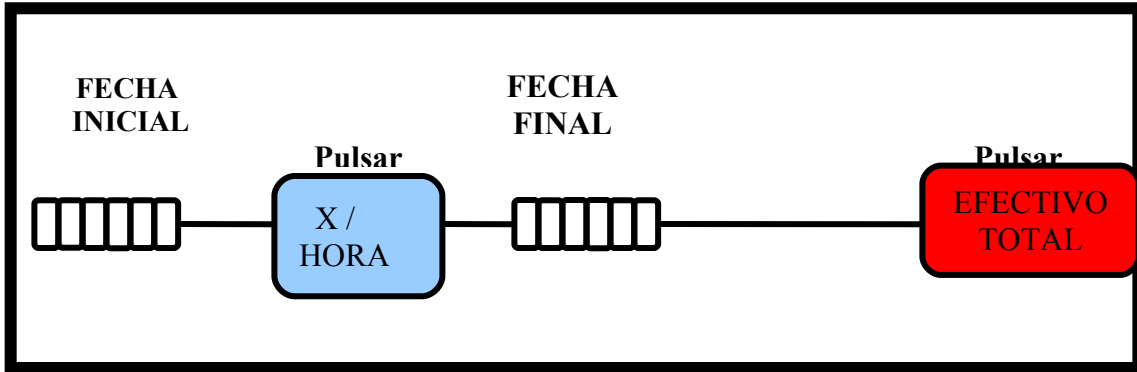

VISTA DE TECLADO



1. Para emitir reportes Z es necesario colocar la llave en la posición Z como lo muestra el grafico.
2. Elegir por lo menos un cajero de la siguiente forma:

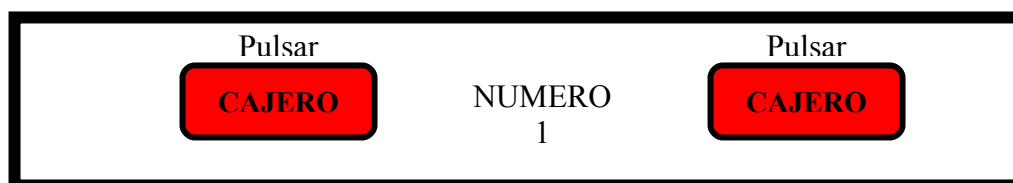

3. Para emitir reportes debemos conocer el número de Z o la fecha.
 - c. Reportes por numero de Z o rango de Z:

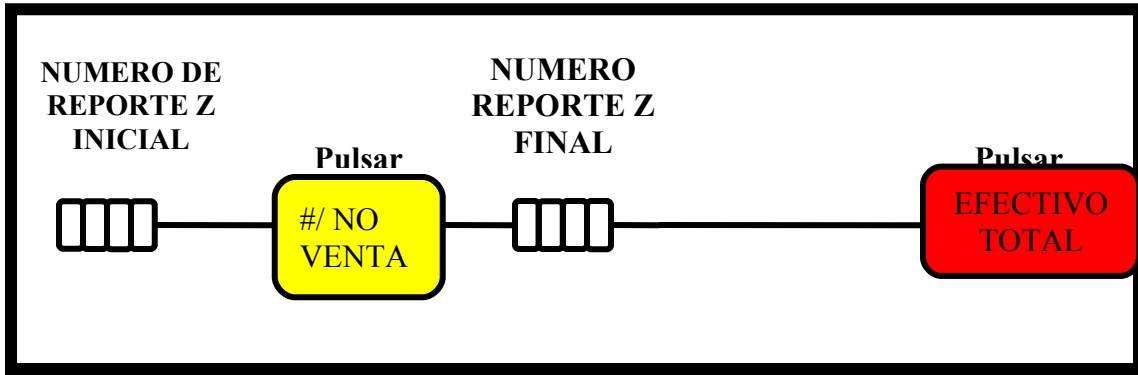

d. Reportes por fecha o rango de fecha:

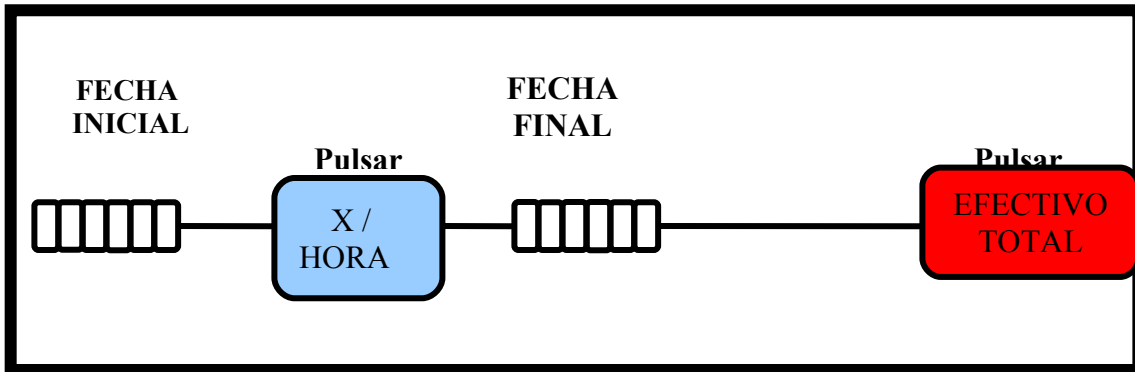

***BMC
PS2000 TL+
Venezuela***

LECTURA DE MEMORIA FISCAL



VISTA DE TECLADO



1. Para emitir reportes Z es necesario colocar la llave en la posición Z como lo muestra el grafico.
2. Para emitir reportes debemos conocer el número de Z o la fecha.

SELECC. EPORTE Z1/Z2

```
XXXXXXXXXXXXXXXXXXXXX  
XXXXXXXXXXXXXXXXXXXXX  
XXXXXXXXXXXXXXXXXXXXX
```

- Al colocar la llave en la posición Z esto es lo que vemos en la pantalla, debemos navegar en el menú con las teclas SCRL UP (Arriba) SCRL DOWN (Abajo).

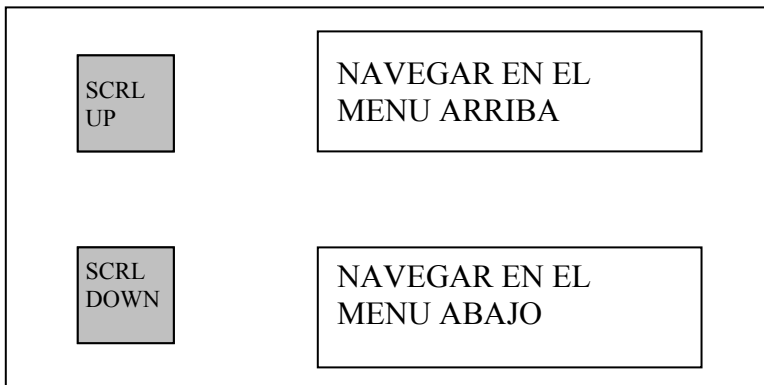

- Navegar abajo en el menú hasta ver intermitente en la pantalla la opción “FISCAL LECTURA”.

**SELECC. EPORTE Z1/Z2
FISCAL LECTURA.
XXXXXXXXXXXXXXXXXXXX
XXXXXXXXXXXXXXXXXXXX**

- Elegimos la opción con la tecla “EFECTIVO CAMBIO”, luego me muestra en la pantalla la siguiente opción:

**INI FECHA O NUM Z

XXXXXX**

- Ingresamos la fecha inicial dd/mm/aa o el número de Z XXXX, luego marcamos tecla “EFECTIVO CAMBIO”.

**FIN FECHA O NUM Z

XXXXXX**

- Ingresamos la fecha final dd/mm/aa o el numero de Z XXXX, luego marcamos tecla “EFECTIVO CAMBIO”, luego de esta operación la maquina imprime el reporte con la característica que imprime un resumen por cada fecha o reporte.
3. Podemos también emitir reportes como sumatorias de periodos de fecha o números de Z, la forma es similar a la anterior.

SELECC. EPORTE Z1/Z2
FISCAL LECTURA CONS
 XXXXXXXXXXXXXXXXXXXX
 XXXXXXXXXXXXXXXXXXXX

- Elegimos la opción con la tecla “EFECTIVO CAMBIO”, luego me muestra en la pantalla la siguiente opción:

INI FECHA O NUM Z

XXXXXX

- Ingresamos la fecha inicial dd/mm/aa o el número de Z XXXX, luego marcamos tecla “EFECTIVO CAMBIO”.

FIN FECHA O NUM Z

XXXXXX

- Ingresamos la fecha final dd/mm/aa o el numero de Z XXXX, luego marcamos tecla “EFECTIVO CAMBIO”, luego de esta operación la maquina imprime el reporte con la característica que imprime un resumen por el rango elegido.

4. Podemos también emitir reportes por periodos de mes, la forma es similar a la anterior.

**SELECC. EPORTE Z1/Z2
FISCAL MENSUAL
XXXXXXXXXXXXXXXXXXXX
XXXXXXXXXXXXXXXXXXXX**

- Elegimos la opción con la tecla “EFECTIVO CAMBIO”, luego me muestra en la pantalla la siguiente opción:

MES INICIO

XXXX

- Ingresamos la fecha mes inicial mm/aa, luego marcamos tecla “EFECTIVO CAMBIO”.

MES FIN

XXXX

- Ingresamos la fecha mes final mm/aa, luego marcamos tecla “EFECTIVO CAMBIO”, luego de esta operación la maquina imprime el reporte con la característica que imprime un resumen por cada mes.

CAJA REGISTRADORA ELECTRONICA

BMC4080



LECTURA DE MEMORIA FISCAL

VERSION FISCAL VENEZOLANA

V2.0

DISTRIBUCION DEL TECLADO

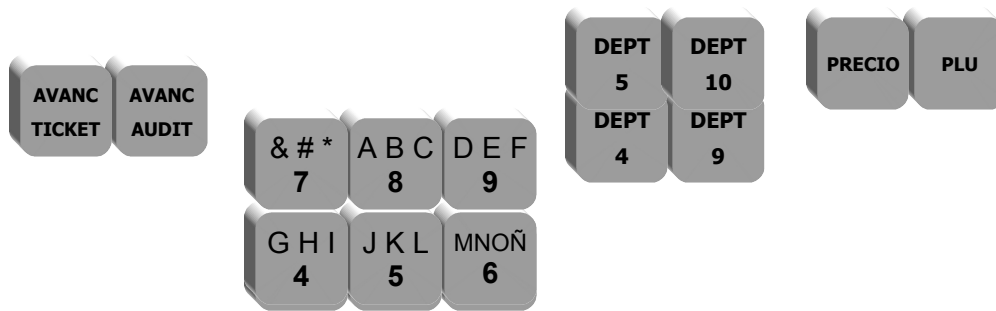

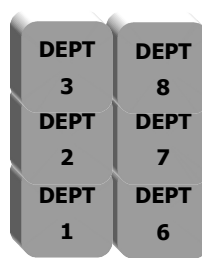

REPORTES DE MEMORIA FISCAL

Z (Detalles)..... **X/HOR** **SUBT**
 (Numero Z inicial) (Numero Z final)

Z (Sumario)..... **X/HOR** **CAJE**
 (Numero Z inicial) (Numero Z final)

Por Fecha (Detalle)..... **X/HOR** **SUBT**
 (Fecha Inicial: DDMMYY) (Fecha Final: DDMMYY)

Por Fecha (Sumario)..... **X/HOR** **CAJE**
 (Fecha Inicial: DDMMYY) (FechaFinal: DDMMYY)

Por mes..... **X/HOR** **DEPT NIVE**
 (Mes inicial: MMY) (Fecha Final: MMY)